

### NOTICE DE POSE ET D'ENTRETIEN

Avant de commencer votre chantier, nous vous recommandons de lire attentivement la notice d'utilisation de la pompe fournie et ce document.

### DESCRIPTION DU POSTE

Ce poste de relevage permet de refouler selon des volumes de bûchées modulables de 50, 80 ou 95 litres :

1. les eaux usées prétraitées pour l'alimentation d'un système de traitement tels que terre d'infiltration, filtre à sable ou lorsqu'un problème altimétrique ou de distance existe
2. les eaux usées traitées en sortie de filières traditionnelles ou agréées pour l'alimentation d'un système de dispersion par infiltration/irrigation souterraine ou pour l'évacuation vers le milieu hydraulique superficiel.

L'alimentation par bûchées améliore la répartition des eaux usées prétraitées ou traitées sur les systèmes de traitement ou d'infiltration.

### 1 ÉQUIPEMENTS

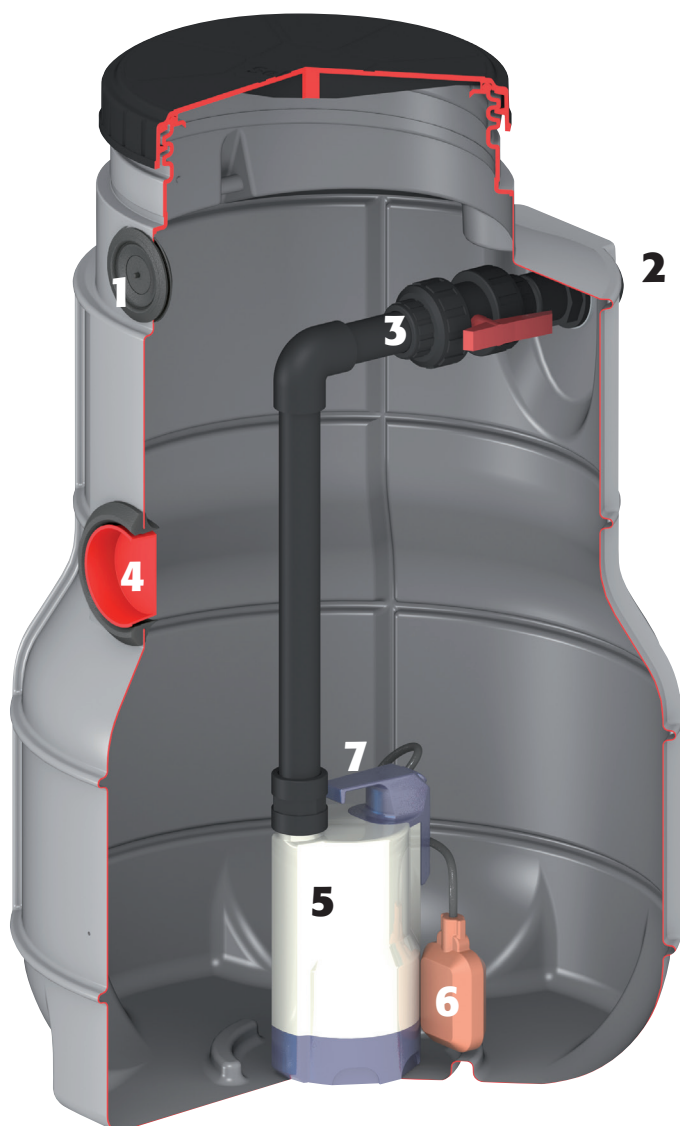

- 1- Passe-câble
- 2- Sortie par la traversée de paroi
- 3- Raccord union et vanne
- 4- Entrée
- 5- Pompe Top Vortex 2
- 6- Régulateur de niveau
- 7- Clapet anti-retour

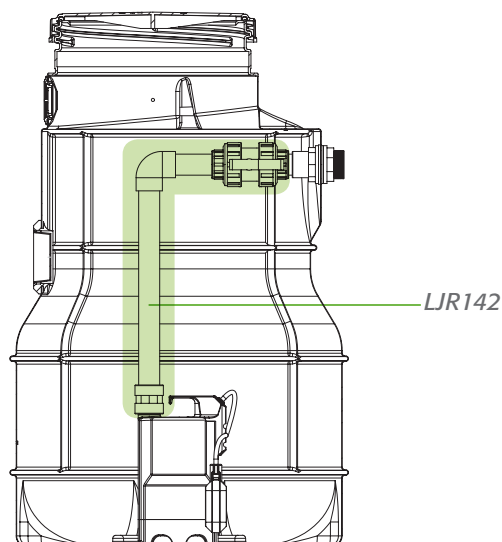

## 2 ENCOMBREMENT

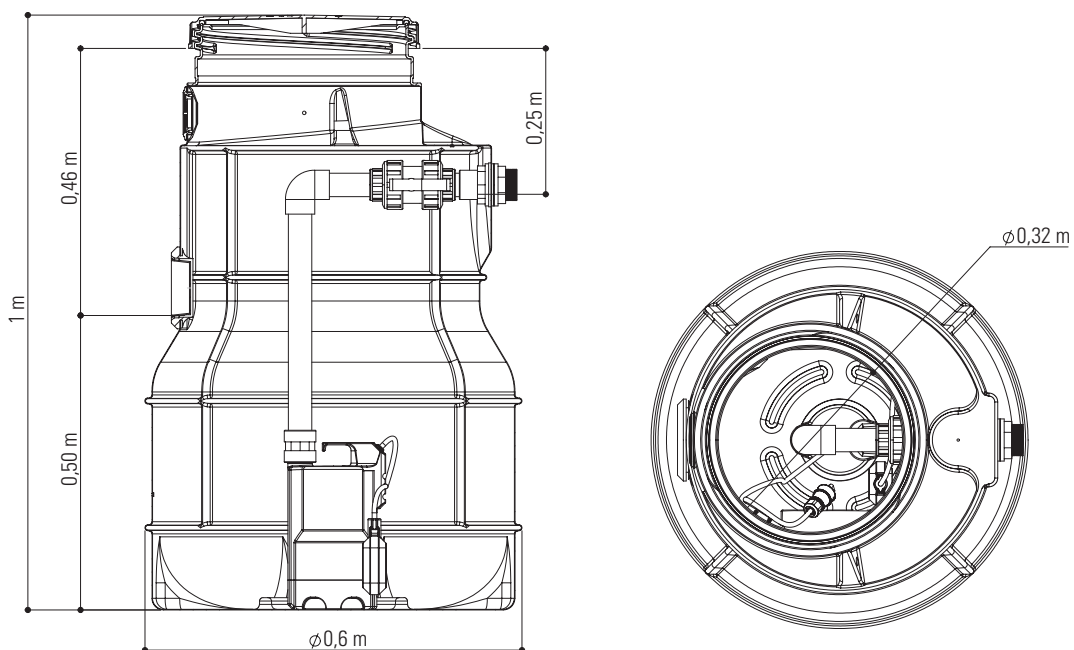

## 3 CARACTÉRISTIQUES TECHNIQUES

	D21CRQ
Ø de l'entrée	100 mm
Fil d'eau d'entrée	46 cm
Rehausse admissible	RHE4P (+ 30 cm)
Fil d'eau maxi avec rehausse	76 cm
Ø int. de la sortie	40 mm
Volume de bâchée	Réglable 50, 80 et 95 litres
Type de pompe	Top 2 Vortex
Puissance électrique pompe	450 W
Puissance hydraulique pompe	370 W
Tension	230 V
Corps de pompe	Technopolymère
Débit maxi pompe	10,8 m <sup>3</sup> /h
Hauteur de refoulement maxi	6,5 m
Température maximum du liquide	40 °C
Nombre maxi de démarrages horaires	20
Ø Passage libre pompe	20 mm
Ø Raccord pompe	1"1/4
Longueur câble électrique	10 m
Section câble	3*1 mm <sup>2</sup>
Poids de la pompe	5 kg
Ø int./Ø ext. de la ligne de refoulement - PVC pression	32/40 mm

Les pièces de rechange sont à disposition ou à commander chez les distributeurs Sebico dont la liste est disponible sur notre site internet: [www.sebico.fr](http://www.sebico.fr)

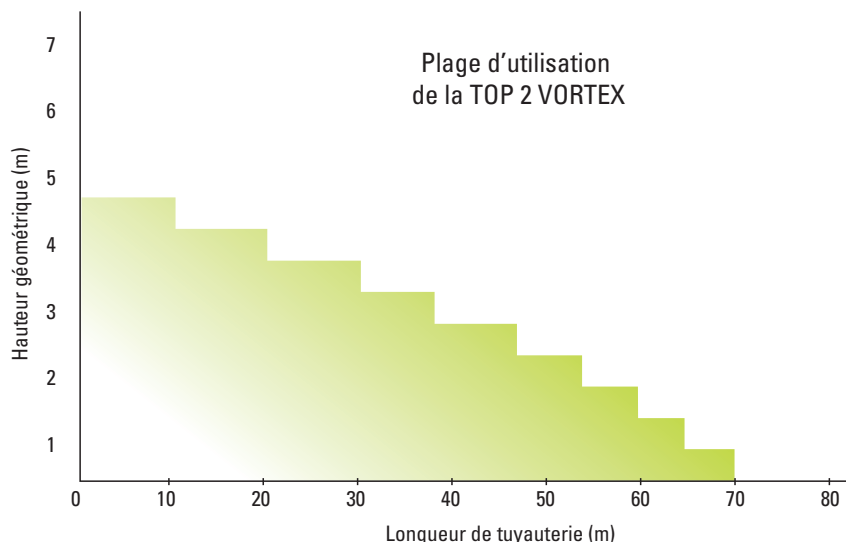
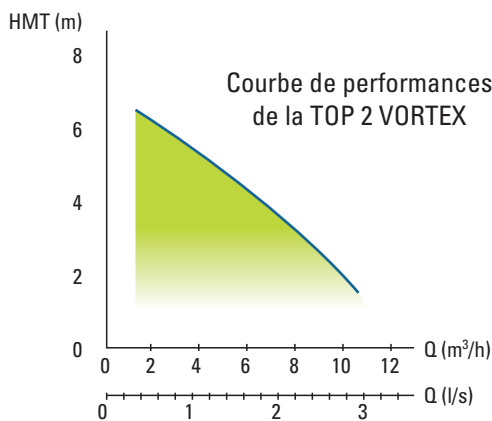

Nota : HMT = Hauteur géométrique + pertes de charge de la conduite et ses équipements (vanne, clapet, coudes...)

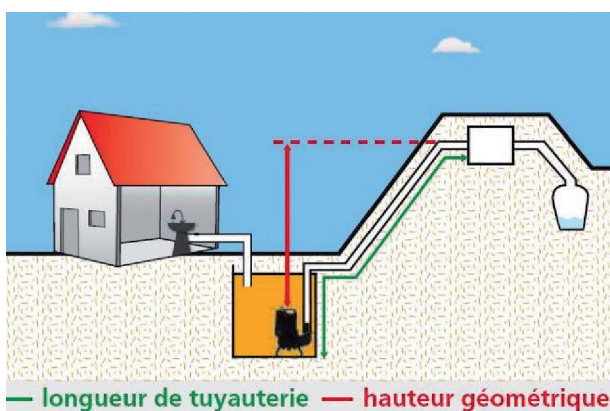

## PRÉAMBULE À L'INSTALLATION

L'installation d'un poste de relevage est différente suivant le type de sol. Le prescripteur et l'entreprise de pose doivent donc avoir une parfaite connaissance de la nature du sol, d'une éventuelle présence de nappe phréatique... afin de définir le génie civil de leur projet.

Notre fourniture se limite :

- à la réalisation du poste de relevage ;
- au montage des équipements intérieurs hormis la pompe livrée à côté du poste.

En conséquence, Sebico ne pourra en aucun cas être tenu responsable des problèmes :

- d'installation ou de maintenance électrique ;
- de mise en oeuvre ;
- de définition de la nature des sols ou nappe phréatique ;
- de définition du génie civil.

## RÉCEPTION - STOCKAGE

À réception du produit, contrôler visuellement que l'enveloppe du poste n'a subi aucun dommage.

En cas de défaut, émettre des réserves sur le bon émarginé du transporteur.

Entreposer le poste dans une zone sécurisée avant son déplacement dans son emplacement final.

## MANUTENTION

Les modalités de transport et de manutention doivent respecter les règles de sécurité en vigueur.

L'utilisation des anneaux de levage est obligatoire pour la manutention de nos cuves.  
Les manipulations de la cuve doivent être réalisées par un engin

de levage adapté.  
Une fois suspendu, le poste doit être guidé à l'aide de cordes.  
Ne pas circuler sous la charge.

### 1 Avant la manutention

- Harmoniser le couple Charge-Moyen de levage
- Choisir l'élingue (nombre) brins adaptée aux masses à manutentionner avec une longueur minimum de 3 mètres pour chacun des brins.
- Vérifier l'état de ces élingues.

- Sélectionner les crochets à linguet ou manilles lyre de liaison.
- Vérifier que les boucles de levage n'ont pas été détériorées.
- Mettre en place ces crochets ou tout autre dispositif adapté assurant la liaison entre les boucles de manutention du produit (et uniquement ces boucles) et l'élingue.

### 2 Levage des produits

- Conformément à nos normes de sécurité, l'utilisation de tous les points de levage d'un produit est obligatoire pour sa manutention sauf spécification dûment mentionnée.
- Ce dernier doit être vide, sa charge totale ne devant pas dépasser la capacité de levage.
- L'utilisation d'un palonnier est le gage d'une manutention idéale du produit (voir schéma ci-contre).



Il peut être remplacé par l'utilisation d'élingues.  
Le nombre de brins et leur longueur sont intimement liés au nombre d'anneaux de levage et à la nature du produit.

### 3 Pendant la manutention

- Soumettre l'élingue à une tension progressive.
- S'assurer que les crochets soient bien positionnés au niveau des boucles de levage et que les brins soient tendus de façon homogène.
- Lever la charge sans à-coups.

- Éloigner le personnel qui se placerait sous ou trop près de la charge en mouvement.
- Poser délicatement le poste en place dans le fond de fouille (voir paragraphe *Instructions de pose*).
- S'assurer que le produit est bien stabilisé avant le décrochage des crochets.

## MONTAGE DU POSTE

*Procéder au montage du poste avant de l'enterrer.*

Matériel nécessaire au montage :  
• Soudure à froid (colle PVC pression, sans préparation des surfaces à coller pour le collage des pièces PVC ou colle bleue spécifique pour tuyaux souples renforcés de type «Bluetite» ou «Bluefast»)

- Lubrifiant (huile, liquide vaisselle)
- Téflon pour les raccords à visser

*Avant chaque collage, penser à bien nettoyer et sécher les parties à coller. Préparer la pompe comme indiqué dans sa notice et respecter les étapes suivantes :*

- 1** Visser l'élément LJR142 sur la pompe en y intercalant le clapet anti-retour fourni.

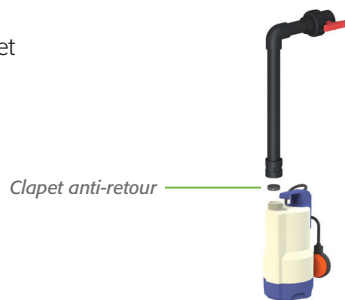

- 2** Régler le débattement du régulateur de niveau pour obtenir le volume de bûchée souhaité.

Volume de bûchée	Position du câble
50 litres	accroché
80 litres	libre
95 litres	libre

Volume de bûchée 50 l – respecter 5 cm de câble libre

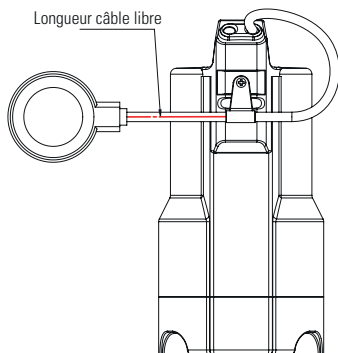

Volume de bûchée 95 l – attacher les 2 câbles

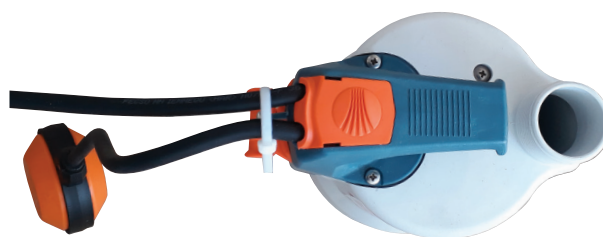

**Étape 1 :**  
Joindre les 2 câbles ensemble à l'aide d'un collier de type Colson

Volume de bûchée 80 l – attacher le câble sur la poignée de la pompe à l'aide d'un collier de type Colson



*Nota: Colson non fourni*



**Étape 2 :**  
Bloquer le colson positionné en étape 1 avec un second contre la poignée

- 3**

Maintenir la prise électrique de la pompe sur la partie haute du poste. Positionner la pompe au fond du poste. Vérifier la présence du joint sur la vanne avant de visser l'écrou sur la vanne.

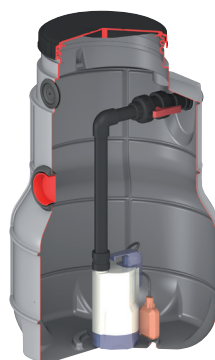

### 1 INSTALLATION HORS SOL

- Poser le poste sur une dalle en béton plane, horizontale et stable.
- Les dimensions de la dalle dépasseront de 10 cm sur le pourtour de la cuve. S'assurer que la résistance au m<sup>2</sup>

de la dalle est suffisante.

- Procéder aux raccordements voir chapitre «raccordement hydraulique».

### 2 INSTALLATION EN TERRAIN SEC

*C'est le cas le plus simple et le plus fréquent.*

*Tout passage de véhicule ou stockage de charges lourdes sur les postes est interdit.*

- Creuser un trou suffisamment grand pour recevoir le poste de relevage, sans permettre son contact avec les parois de la fouille.
- Prévoir 20 à 30 cm de remblai latéral.
- Stabiliser le fond de fouille. Disposer au fond un lit de sable de 10 cm d'épaisseur ou réaliser une semelle en béton si le sol n'est pas assez résistant ou stable.
- Installer le poste au fond de la fouille et parfaitement de niveau. Le centrer par rapport à la fouille. Attention au sens de pose du poste, respecter le sens de circulation des effluents. Procéder aux raccordements. Voir chapitre «raccordement hydraulique et électrique».
- Remblayer avec du sable ou du matériau de granulométrie du type 0/6 ou 2/4. Ce remblaiement latéral doit être effectué symétriquement par couches successives ; en cas d'utilisation de sable, tasser par arrosage. Le compactage avec un engin mécanique est à proscrire.

Dans le cas de sols difficiles (exemples : sol imperméable, argileux, etc.), le remblayage doit être réalisé avec du sable stabilisé (dosé à 200 kg de ciment sec/m<sup>3</sup> de sable) ou du gravillon de petite taille et stable, conformément à la norme NF DTU 64.1. Des drains de fond de fouille peuvent s'avérer utiles dans certaines configurations, en particulier en présence d'eaux parasites issues de ruissellement.

- Le tampon d'accès doit toujours dépasser du terrain naturel pour son accessibilité. Si nécessaire, utiliser une seule rehausse ajustable RHE4P.
- Terminer le remblai avec de la terre végétale débarrassée de tout élément caillouteux ou pointu. Hauteur maximale de remblai au-dessus du poste : 30 cm.
- Empêcher l'écoulement d'eau parasite dans la fouille du poste qui pourrait générer la remontée du poste par poussée d'Archimède. Une tranchée d'interception des eaux de ruissellement peut s'avérer nécessaire.

### 3 CAS PARTICULIERS

*Pour répondre à ces cas particuliers, une étude doit être menée, nous vous conseillons de faire appel à un bureau d'études spécialisé.*

#### Passage de véhicules

- Interdire tout passage de véhicule et stationnement de charges lourdes sur les postes ou à une distance de 3 mètres minimum ; sinon, une dalle pour répartir les efforts est nécessaire. Son épaisseur est fonction de la charge roulante et doit être dimensionné par un bureau d'études. Cette dalle devra déborder des bords de fouille et reposer sur le terrain naturel non remanié et porteur.

#### Nappe phréatique

- Lors des fouilles, si nécessaire, rabattre la nappe phréatique.
- Réaliser un radier en béton armé d'environ 1 m<sup>2</sup> et d'épaisseur 0,20m permettant de supporter les contraintes dues à la nappe phréatique, avec ferrailles et épingles en attente pour accrochage des sangles.
- Poser le poste sur le radier, passer la ou les sangles dans les anneaux de levage (l'utilisation de manille peut s'avérer nécessaire) et les accrocher aux épingles.
- Réaliser les raccordements hydrauliques et fourreaux électriques.
- Remblayer avec du matériau adapté.

#### Terrain en pente ou instable

- Réaliser un mur de soutènement pour protéger le poste des poussées latérales.

*Dans les cas où une dalle de répartition, un mur de soutènement ou une semelle en béton est nécessaire, une étude précise, qui prend en compte les facteurs externes tels que le poids de la charge, la fréquence de la charge roulante, les poussées latérales, la hauteur de la nappe phréatique... doit être menée.*

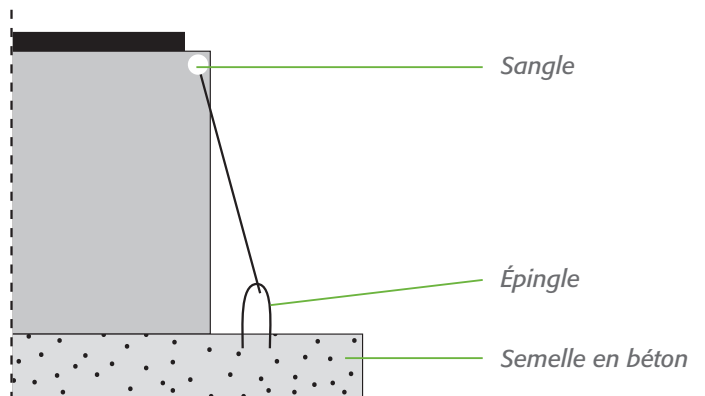



## RACCORDEMENTS

*L'installation électrique doit être réalisée par un professionnel qualifié (Qualifélec ou équivalent) et selon les prescriptions de la réglementation en vigueur.*

*Ne jamais toucher les pièces se trouvant sous tension. Celles-ci peuvent être la cause d'un choc électrique, susceptible d'occasionner de graves blessures voire entraîner la mort.*

*Ne jamais utiliser le poste si le câble d'alimentation est défectueux. Ne pas poser le câble d'alimentation sur des angles ou des arêtes vives, et veiller à ce qu'il ne puisse jamais être coincé.*

*Ne jamais manipuler les installations électriques les mains mouillées. Protéger le cordon d'alimentation contre l'eau et ne jamais le poser sur des objets chauds.*

### 1 RACCORDEMENT HYDRAULIQUE

• **L'entrée :** raccordement avec un tuyau Ø 100 mm extérieur.

• **La sortie :** (A) pour un raccordement en tuyau PVC souple renforcé (réf. TYR40), le coller directement à l'intérieur de la traversée de paroi Ø int. 40 mm. Utiliser une colle adaptée.

(B) Pour un raccordement en tube PVC rigide, le coller directement à l'intérieur de la traversée de paroi Ø int. 40 mm.

(C) Un manchon universel de réparation peut être utilisé pour tout raccordement.

Coller un morceau de tube PVC pression DN40 d'une longueur minimum de 10 cm dans la traversée de paroi. Positionner le manchon universel et le serrer à la main.

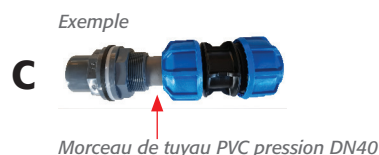
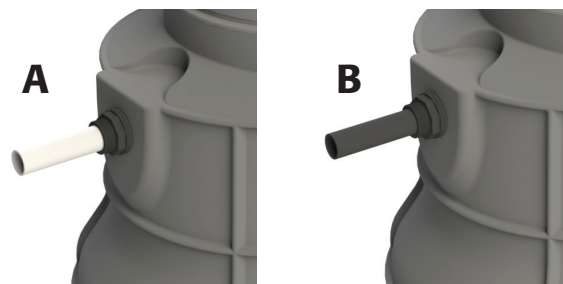

### 2 VENTILATION

Le poste est ventilé par la canalisation d'arrivée des effluents. Dans le cas d'une installation sur filière assainissement, la ventilation se fera avec le réseau de ventilation secondaire.

S'il n'existe pas de ventilation, installer un T ou Y Ø100 sur la canalisation d'arrivée.

Remonter la ventilation en toiture, vous pouvez la surmonter d'un Aspiromatic modèle 100 pour améliorer son efficacité.

### 3 RACCORDEMENT ÉLECTRIQUE

Le poste est livré avec un connecteur étanche IP68. La pompe est équipée de 10 ml de câble électrique. Prévoir un fourreau d'alimentation (gaine TPC Ø40 à Ø63 mm par exemple) pour protéger le(s) câble(s) jusqu'au local. Réaliser le branchement suivant :

- Dans le poste, prévoir le linéaire suffisant pour sortir la pompe. Couper le superflu de câble.
- Dénuder les 3 fils de la pompe et les raccorder au connecteur (respecter la position de la « Terre »).
- Faire des boucles avec le câble et les accrocher avec des colliers (type colson) sur le haut du poste.
- Passer un câble 3G 1,5 mm<sup>2</sup> dans la gaine du poste au local.
- Dénuder les 3 fils et les raccorder au connecteur (respecter la position de la « Terre »).
- Dans le local, raccorder le câble directement sur le disjoncteur ou sur une fiche électrique mâle pour un branchement sur une prise 10/16 A protégée par un différentiel 30 mA.
- Obturer l'entrée de la gaine avec de la mousse expansive pour parfaire l'étanchéité entre le poste et le local. L'installation du connecteur permet de déconnecter électriquement la pompe pour toute intervention (entretien, remplacement...).

La mise en service de la pompe ne se fera qu'après la vérification des branchements électriques. Se référer à la notice de la pompe fournie.

Mise à la terre, protection différentielle, etc. doivent être respectées.

 **Nous recommandons d'installer également notre alarme BAN220. Elle permet d'avertir de toute mise en charge anormale du poste de relevage.**

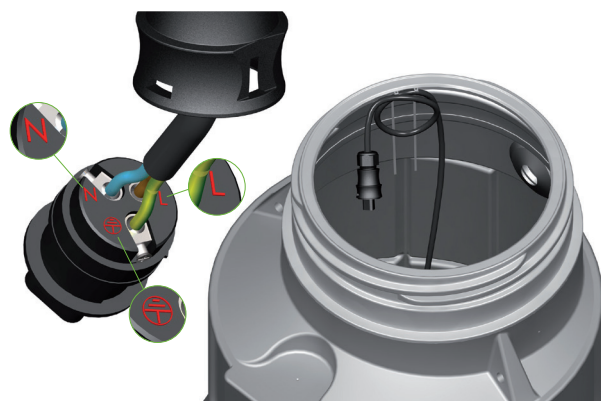

- Après le montage et le raccordement électrique du poste, valider son bon fonctionnement par une mise en eau. Vérifier et régler le bon déclenchement de la pompe (cf. notice de la pompe).
- Pour éviter tout risque de siphonage, le tuyau de refoulement ne doit pas plonger dans le milieu récepteur, ni se trouver plus bas que la pompe.
- Chaque pompe est livrée avec sa notice de mise en service et de maintenance, leur état de fonctionnement doit être régulièrement surveillé.
- Le régulateur de niveau peut être encombré de détritres ou de graisses qui provoqueront un fonctionnement aléatoire de la pompe. Il est bon de veiller à son parfait état de propreté et de le nettoyer aussi souvent que nécessaire.
- Dans la cuve l'opération courante consistera à éliminer les matières flottantes et à remettre en suspension les matières décantées au moyen d'un jet d'eau pour permettre leur évacuation par la pompe.
- La pompe s'enlève du poste en dévissant uniquement le raccord de la vanne. Utiliser la canalisation PVC intérieure pour extraire délicatement la pompe.
- Vérifier si des matières ne se sont pas coincées dans l'orifice d'aspiration. Nettoyer si nécessaire le corps de la pompe au jet d'eau pour retirer les matières agglomérées.

## ACTIONS À ENTREPRENDRE EN CAS D'ÉVENTUELS DYSFONCTIONNEMENTS

*Avant vérification, il est primordial de couper l'alimentation électrique.*

*Avant d'entreprendre toute action sur le poste de relevage, il est important de bien analyser le problème.*

### DYSFONCTIONNEMENTS CONSTATÉS

Dégagement d'odeurs

### ACTIONS À ENTREPRENDRE

- Vérifier la ventilation haute.
- Vérifier l'étanchéité des raccords de canalisation.
- Vérifier l'obturation de la gaine électrique.

Il n'y a pas d'effluent en entrée

- Vérifier que le tuyau d'entrée n'est pas bouché.
- Curez le tuyau d'entrée.

La pompe ne fonctionne pas

- Vérifier que la pompe est bien alimentée électriquement.
- Vérifier que l'admission de la pompe n'est pas obstruée, par exemple par des tissus, serpillières, détritres...
- Vérifier que le régulateur de niveau n'est pas bloqué en position basse.
- Vérifier que le régulateur de niveau n'est pas cassé ou plus étanche.

La pompe fonctionne mais l'effluent ne sort pas ou presque pas

- Vérifier que la vanne est ouverte.
- Vérifier que le clapet anti-retour est monté dans le bon sens.
- Vérifier que le clapet anti-retour n'est pas bloqué.
- Vérifier qu'aucun objet sous la pompe n'obstrue l'aspiration.

La pompe fonctionne, mais l'eau évacuée redescend dans le poste

- Vérifier l'étanchéité des canalisations.
- Vérifier que le clapet anti-retour a été installé.
- Vérifier en dernier lieu le clapet anti-retour.

La pompe est désamorcée

*Si le niveau de l'effluent est descendu sous le niveau d'arrêt de la pompe, il est possible que de l'air ait été aspiré par la pompe*

- Vérifier qu'il y ait toujours un volume minimum dans le poste, c'est le volume de rétention.
- Dévisser le raccord union et remplissez la ligne de refoulement au jet d'eau.

La pompe ne s'arrête pas

- Vérifier que le régulateur de niveau n'est pas bloqué en position haute.

Le poste est en charge.

*Le débit d'entrée est supérieur au débit de la pompe*

- Vérifier le réglage du régulateur.
- Vérifier le dimensionnement du poste par rapport au volume horaire à évacuer.



## GARANTIE DES POSTES

---

Nos postes et accessoires doivent être transportés, stockés et manipulés dans des conditions telles qu'ils soient à l'abri d'actions, notamment mécaniques, susceptibles de provoquer des détériorations.

La pompe est garantie 2 ans à dater de la livraison du matériel. Cette garantie est strictement limitée au remplacement ou à la réparation des pièces reconnues défectueuses par nos services techniques, conformément à nos conditions générales de vente.

Notre responsabilité et notre garantie ne seraient plus engagées en cas de :

- non respect par l'installateur, le propriétaire et/ou l'utilisateur des prescriptions d'installation, d'utilisation et d'entretien précisé par Sebico dans ses documentations et étiquettes apposées sur tous nos produits ou disponible sur notre site internet;
- modification ou utilisation des appareils et des accessoires pour un usage autre que celui initialement prévu par Sebico;
- phénomènes naturels (atmosphériques, géologiques, explosion ou dynamitage...) indépendants de notre volonté;
- mauvais dimensionnement des appareils, des périphériques et des accessoires.